

MÉRETEK (mm)

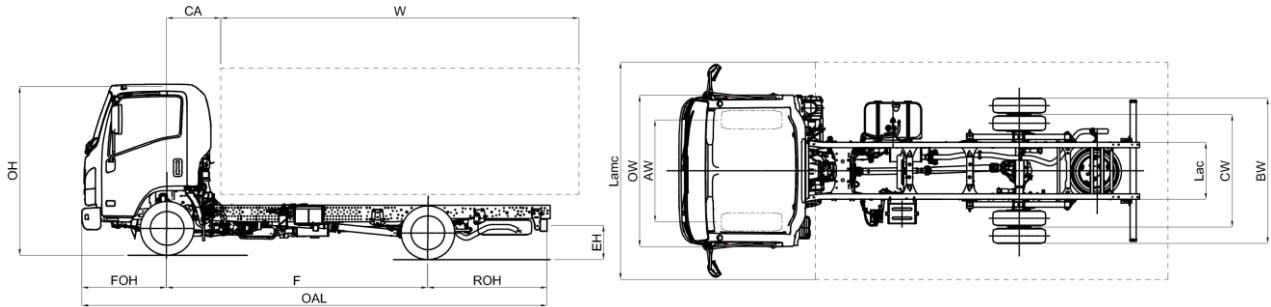

MODELL	M21 ADAPTOR S	E	F	H	H WHEEL 16"
F	Tengelytáv	2500	2760	3360	3360
MÉRETEK A FELÉPÍTMÉNY FELSZERELÉSE ELŐTT					
OAL	Teljes hosszúság	4780	5295	6015	
FOH	Első túlnyúlás	1100			
ROH	Hátsó túlnyúlás	1180	1435	1555	
Lac	Alváz szélessége	700			
EH	Alváz magassága terheletlenül (a hátsó tengely közelében)	705			715
HH	Minimális hasmagasság	160			180
OW	Fülke szélessége ⁽³⁾	1815			
OH	Teljes magasság terheletlenül	2125	2135		2160
BW	Hátsó tengely szélessége	1860			
AW	Első nyomtáv	1400			
CW	Hátsó nyomtáv	1425			
MÉRETEK A FELÉPÍTMÉNY FELSZERELÉSE UTÁN					
CA	Első tengely - felépítmény távolság	650			
12,1	Maximális hátsó túlnyúlás	1465	1720	1790	
W (2)	Felépítmény minimális hossza	3030	3545	4265	
W (2)	Felépítmény maximális hossza ⁽²⁾	3315	3830	4500	
W (1)	Felépítmény maximális hossza ⁽¹⁾	3450	3900	4890	
5,1	Maximális hossz felépítménnyel, a C.O.C. szerint ⁽²⁾	5065	5580	6250	
6,1	Maximális szélesség felépítménnyel ⁽⁴⁾	2275			
7,1	Maximális magasság felépítménnyel	4000			
Dia	Fordulókör ⁽⁶⁾	9,2	10	11,9	
Lmc	Maximális hosszúság felépítménnyel ⁽¹⁾	5200	5650	6640	
Lamc	Felépítmény maximális szélessége	2275			
TÖMEGADATOK A FELÉPÍTMÉNY FELSZERELÉSE ELŐTT					
16,1	Teljes járműtömeg (GVW)	3500			
16,4	Teljes össztömeg (GCW)	7000			
14	Menetkész tömeg ⁽⁵⁾	1865	1875	1905	1955
CT	Hasznos terhelhetőség	1635	1625	1595	1545
14,1	Menetkész tengelyterhelés (első/hátsó)	1375/490	1347/528	1361/544	1385/570
TÖMEGADATOK A FELÉPÍTMÉNY FELSZERELÉSE UTÁN					
15	Minimális járműtömeg felépítménnyel (vezetővel együtt)	2065	2120	2195	2225
15,1	Minimális megengedett tengelyterhelés (első/hátsó)	1280/785	1315/805	1355/840	1370/855
16,2	Maximális megengedett tengelyterhelés (első/hátsó)	1900/2200			2100/2435
18,3	Fékezett vontatmány maximális tömege	3500			
18,4	Fékezetlen vontatmány maximális tömege	750			
19	A vonóhorog maximális függőleges terhelése	140			
<ol style="list-style-type: none"> A felépítmény hossza egyenletesen megrakott járműre vonatkozik, a maximális terhelhetőség az egyes tengelyeknél (ezek a méretek az alváz módosítása esetén változhatnak, ezzel kapcsolatban a Műszaki irodánál tájékozódhat) A felépítmény hossza egyenletesen megrakott járműre vonatkozik, a maximális terhelhetőség az egyes tengelyeknél (a megfelelőségi nyilatkozatban feltüntetett méretek, alvázat érintő módosítások nélkül) + (méretek nyilatkozása a C.O.C.-én található alváz változata nélkül) Az irányjelzőket és visszapillantó tükröket nem tartalmazza Közepes méretű visszapillantó tükör konzollal (alapfelszereltség): 1945/2120; opcionális rövid visszapillantó tükör konzolokkal: 1815/1945 – hosszú: 2120/2275 A menetkész tömeg tartalmazza a pótkereket, teljesen feltöltött üzemanyagtartályt, és a vezető 75 kg-os tömegét. Az opcionális NEES II, további tömeggel jár Forduló kör atmérő járdától - járdához 					

Megjegyzés: Az ismertetett műszaki adatok és specifikációk csak iránymutatásul szolgálnak, és azok előzetes figyelmeztetés nélkül bármikor változhatnak. Sem a MIDI Europe sem a gyártó nem tehető felelőssé abban az esetben, ha a megadott információk valamelyike helytelen.

Tengelytáv (mm) E 2480 - F 2760 - H 3350

Változat	NEES II automatizál sebességváltó, nyomatékvaltóval Dupla légzsák és Tengelytáv F/H* <small>* mindig ellenőrizze, hogy elérhető-e</small>																	
Alapfelszereltség	<ul style="list-style-type: none"> - Indításgátló - Távírányítás központi zár - Állítható kormányoszlop (dőntés és magasság) - Szintszabályzós első fényszóró - Első és hátsó ködlámpák - Nappali menetfény - Pótkerék - Felső tárolótálca (vezető- és utasoldali) - Napellenző (vezető- és utasoldali) 																	
Opcionális felszereltségek	Légkondicionáló																	
Motor	ISUZU RZ4EE6N-L dízelmotor, 4 hengeres, 16 szelepes, közös nyomócsöves, közvetlen befecskendezéssel, töltőlevegő-hűtő és változó geometriájú turbófeltöltő. Hengerűrtartalom: 1898 cm ³ Teljesítmény: 90 kW (123 LE) @ 3.200 ford./perc Nyomaték: 320 Nm @ 1.500-2.700 ford./perc Emissziós norma: EURO 6b-1 (715/2007*2017/1347Y) Utókezelés: EGR - LNT - DPD																	
Üzemanyagtartály	Gázolaj	70 l																
Biztonsági rendszerek	ABS + BAS (fékassisztens rendszer) ESC (Elektronikus menetstabilizáló) ASR kipörgésgátlóval SRS Vezetőoldali légzsák																	
Sebességváltó és végáttétel	<table border="0"> <tr> <td>ISUZU MVC6W:</td> <td>4.942 - 2.686 - 1.527 - 1.000 - 0.796 - 0.634</td> </tr> <tr> <td>Hátaramenet:</td> <td>4.597</td> </tr> <tr> <td>Végáttétel:</td> <td>4.555 (41/9) kivéve H WHEEL 16"</td> </tr> <tr> <td>Végáttétel:</td> <td>4.777 (43/9) H WHEEL 16"</td> </tr> <tr> <td>ISUZU MYY6E:</td> <td>5.979 - 3.434 - 2.040 - 1.379 - 1.000 - 0.759</td> </tr> <tr> <td>Hátaramenet:</td> <td>5.701</td> </tr> <tr> <td>Végáttétel:</td> <td>4.100 (41/10) kivéve H WHEEL 16"</td> </tr> <tr> <td>Végáttétel:</td> <td>4.300 (43/10) H WHEEL 16"</td> </tr> </table>		ISUZU MVC6W:	4.942 - 2.686 - 1.527 - 1.000 - 0.796 - 0.634	Hátaramenet:	4.597	Végáttétel:	4.555 (41/9) kivéve H WHEEL 16"	Végáttétel:	4.777 (43/9) H WHEEL 16"	ISUZU MYY6E:	5.979 - 3.434 - 2.040 - 1.379 - 1.000 - 0.759	Hátaramenet:	5.701	Végáttétel:	4.100 (41/10) kivéve H WHEEL 16"	Végáttétel:	4.300 (43/10) H WHEEL 16"
ISUZU MVC6W:	4.942 - 2.686 - 1.527 - 1.000 - 0.796 - 0.634																	
Hátaramenet:	4.597																	
Végáttétel:	4.555 (41/9) kivéve H WHEEL 16"																	
Végáttétel:	4.777 (43/9) H WHEEL 16"																	
ISUZU MYY6E:	5.979 - 3.434 - 2.040 - 1.379 - 1.000 - 0.759																	
Hátaramenet:	5.701																	
Végáttétel:	4.100 (41/10) kivéve H WHEEL 16"																	
Végáttétel:	4.300 (43/10) H WHEEL 16"																	
Sebességváltó típusa	Kézi - MVC6W	NEES II automata - MYY6E																
Alváz méretei	Szélesség: 50 mm, Magasság: 180 mm, Vastagság: 4 mm																	
Férőhelyek száma a fülkében	3																	
Abroncok	205/70 R15C Hátsó ikerkerék	205/75 R16C (H WHEEL 16") Hátó ikerkerék																
Fékek	Hidraulikus rendszer, vákuumos rásegítéssel Elöl: Hűtött tárcsák: Hűtött tárcsák Az ABS-re vonatkozó CEE előírásoknak megfelelő, független fékkör mindkét tengelyen Rögzítőfék a kardántengelyen																	
Fék méretek	Elöl.: \varnothing 265 x 35 mm Elöl.: \varnothing 293 x 40 mm (H WHEEL 16")	Hátul: \varnothing 275 x 30 mm																
Felfüggesztés	Elöl: független, keresztirányú laprugóval Hátul: fél-elliptikus laprugók, ötvöztött acél																	
Hátsó differenciálmű	\varnothing 220 mm LIGHT DUTY																	
Elektromos rendszer	Névleges feszültség 12V - generátor 90A Kézi sebességváltó: 1 x db akkumulátor 70Ah Automata sebességváltó: 2 x db akkumulátor 70Ah																	