

MÉRETEK (mm)

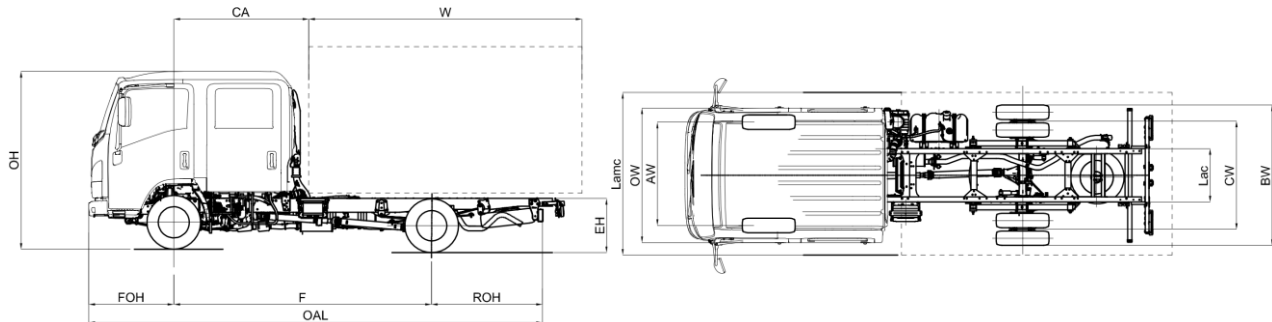

MODELL		M21 DOUBLE CAB	H
F	Tengelytáv		3350
MÉRETEK A FELÉPÍTMÉNY FELSZERELÉSE ELŐTT			
OAL	Teljes hosszúság		6015
FOH	Első túlnyúlás		1110
ROH	Hátsó túlnyúlás		1555
Lac	Alváz szélessége		700
EH	Alváz magassága terheletlenül (a hátsó tengely közelében)		715
HH	Minimális hasmagasság		190
OW	Fülke szélessége ⁽³⁾		1815
OH	Teljes magasság terheletlenül		2225
BW	Hátsó tengely szélessége		1860
AW	Első nyomtáv		1475
CW	Hátsó nyomtáv		1425
MÉRETEK A FELÉPÍTMÉNY FELSZERELÉSE UTÁN			
CA	Első tengely - felépítmény távolság		1700
12,1	Maximális hátsó túlnyúlás		1790
W (2)	Felépítmény minimális hossza		3205
W (2)	Felépítmény maximális hossza ⁽²⁾		3440
W (1)	Felépítmény maximális hossza ⁽¹⁾		3828
5,1	Maximális hossz felépítménnyel, a C.O.C. szerint ⁽²⁾		6250
6,1	Maximális szélesség felépítménnyel ⁽⁴⁾		2275
7,1	Maximális magasság felépítménnyel		4000
Dia	Fordulókör (m) ⁽⁶⁾		13,5
Lmc	Maximális hosszúság felépítménnyel ⁽¹⁾		6638
Lamc	Felépítmény maximális szélessége		2275
TÖMEGADATOK A FELÉPÍTMÉNY FELSZERELÉSE ELŐTT			
16,1	Teljes járműtömeg (GVW)		3500
16,4	Teljes össztömeg (GCW)		7000
14	Menetkész tömeg ⁽⁵⁾		2238
CT	Hasznos terhelhetőség		1262
14,1	Menetkész tengelyterhelés (első/hátsó)		1528/710
TÖMEGADATOK A FELÉPÍTMÉNY FELSZERELÉSE UTÁN			
15	Minimális járműtömeg felépítménnyel (vezetővel együtt)		2395
15,1	Minimális megengedett tengelyterhelés (első/hátsó)		1465/930
16,2	Maximális megengedett tengelyterhelés (első/hátsó)		2100/2435
18,3	Fékezett vontatmány maximális tömege		3500
18,4	Fékezetlen vontatmány maximális tömege		750
19	A vonóhorog maximális függőleges terhelése		140
<p>1. A felépítmény hossza egyenletesen megrakott járműre vonatkozik, a maximális terhelhetőség az egyes tengelyeknél (ezek a méretek az alváz módosítása esetén változhatnak, ezzel kapcsolatban a Műszaki irodánál tájékozódhat)</p> <p>2. A felépítmény hossza egyenletesen megrakott járműre vonatkozik, a maximális terhelhetőség az egyes tengelyeknél (a megfelelőségi nyilatkozatban feltüntetett méretek, alvázat érintő módosítások nélkül) + (méretek nyilatkozása a C.O.C.-én található alváz változata nélkül)</p> <p>3. Az irányjelzőket és visszapillantó tükröket nem tartalmazza</p> <p>4. Közepes méretű visszapillantó tükrök konzollal (alapfelszereltség): 1945/2120; opcionális rövid visszapillantó tükrök konzollokkal: 1815/1945 – hosszú: 2120/2275</p> <p>5. A menetkész tömeg tartalmazza a pótkereket, teljesen feltöltött üzemanyagtartályt, és a vezető 75 kg-os tömegét. Az opcionális NEES II, további tömeggel jár</p> <p>6. Forduló kör atmérő járdától - járdához</p>			

Megjegyzés: Az ismertetett műszaki adatok és specifikációk csak iránymutatásul szolgálnak, és azok előzetes figyelmeztetés nélkül bármikor változhatnak. Sem a MIDI Europe sem a gyártó nem tehető felelőssé abban az esetben, ha a megadott információk valamelyike helytelen.

Tengelytáv (mm) H 3350

€ 27.600,00 ÁFA nélkül

Változat	NEES II automatizál sebességváltó, nyomatékvaltóval <small>* mindig ellenőrizze, hogy elérhető-e</small>	
Alapfelszereltség	<ul style="list-style-type: none"> - Indításgátló - Távirányítós központi zár - Állítható kormányoszlop (döntés és magasság) 	<ul style="list-style-type: none"> - Szintszabályozós első fényszóró - Első és hátsó ködlámpák - Nappali menetfény - Pótkerék - Felső tárolótálca (vezető- és utasoldali) - Napellenző (vezető- és utasoldali)
Opcionális felszereltségek	Légkondicionáló	
Motor	ISUZU RZ4EE6N-L dízelmotor, 4 hengeres, 16 szelepes, közös nyomócsöves, közvetlen befecskendezéssel, töltőlevegő-hűtő és változó geometriájú turbófeltöltő. Hengerűrtartalom: 1898 cm ³ Teljesítmény: 90 kW (123LE) @ 3.200 ford./perc Nyomaték: 320 Nm @ 1.500-2.700 ford./perc Emissziós norma: EURO 6b-1 (715/2007*2017/1347Y) Utókezelés: EGR - LNT - DPD	
Üzemanyagtartály	Gázolaj	70 l
Biztonsági rendszerek	ABS + BAS (fékasszisztens rendszer) ESC (Elektronikus menetstabilizáló) ASR kipörgésgátlóval SRS Vezetőoldali légzsák	
Sebességváltó és végáttétel	ISUZU MVC6W: 4.942 - 2.686 - 1.527 - 1.000 - 0.796 - 0.634 Hátramenet: 4.597 Végáttétel: 4.777 (43/9) <hr/> ISUZU MYY6E: 5.979 - 3.434 - 2.040 - 1.379 - 1.000 - 0.759 Hátramenet: 5.701 Végáttétel: 4.300 (43/10)	
Sebességváltó típusa	Kézi - MVC6W	NEES II automata - MYY6E
Alváz méretei	Szélesség: 65 mm, Magasság: 180 mm, Vastagság: 4 mm	
Férőhelyek száma a fülkében	6	
Abroncok	205/75 R16C Hátsó ikerkerék	
Fékek	Hidraulikus rendszer, vákuumos rásegítéssel Elöl: Hűtött tárcsák: Hűtött tárcsák Az ABS-re vonatkozó CEE előírásoknak megfelelő, független fékkör mindkét tengelyen Rögzítőfék a kardántengelyen	
Fék méretek	Elöl: \varnothing 293 x 40 mm	Hátul: \varnothing 275 x 30 mm
Felfüggesztés	Elöl: Merevtengely, fél-elliptikus laprugók, ötvöztött acél Hátul: fél-elliptikus laprugók, ötvöztött acél	
Hátsó differenciálmű	\varnothing 220 mm LIGHT DUTY	
Elektromos rendszer	Névleges feszültség 12V - generátor 90A Kézi sebességváltó: 1 x db akkumulátor 70Ah Automata sebességváltó: 2 x db akkumulátor 70Ah	